

Rolf Benz 6500



**ROLF
BENZ**



SOB

- Kissen in Daunencharakter mit einer Füllung aus Schaumstoffstäbchen und Polyesterfasern
- Rücken aus Polyetherschaum, abgedeckt mit einer Matte in Daunencharakter, die in Kammern gearbeitet und mit Schaumstoffstäbchen und Polyesterfasern gefüllt ist
- Zusätzlicher Hochlehnekomfort durch mehrfach verstellbares Rückenkissen
- Korpus mit Polyetherschaum abgedeckt
- Sitz aus Polyetherschaum, schichtweise aufgebaut in verschiedenen Höhen und Härten aufeinander abgestimmt, abgedeckt mit einer Matte in Daunencharakter, die in Kammern gearbeitet und mit Schaumstoffstäbchen und Polyesterfasern gefüllt ist
- Federkern-Unterfederung
- Holz-Innengestell
- Fußausführung: schwarz oder matt verchromt. Auf Wunsch mit zusätzlicher Distanz von 20 mm montiert, so dass eine Sitzhöhe von 41 cm entsteht



HSE

- Rücken aus Polyetherschaum, abgedeckt mit einer Matte in Daunencharakter, die in Kammern gearbeitet und mit Schaumstoffstäbchen und Polyesterfasern gefüllt ist
- Korpus mit Polyetherschaum abgedeckt
- Korpus- und Rücken-Bezug mit Polyester-Vlies unterstept
- Sitz aus Polyetherschaum, schichtweise aufgebaut in verschiedenen Höhen und Härten aufeinander abgestimmt, abgedeckt mit einer Matte in Daunencharakter, die in Kammern gearbeitet und mit Schaumstoffstäbchen und Polyesterfasern gefüllt ist
- Polstergurt-Unterfederung
- Holz-Innengestell
- Schwingbeschlag stufenlos arretierbar
- Drehbeschlag mit automatischer Rückstellung
- Fußausführung: schwarz oder matt verchromt

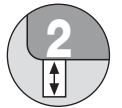

Sitzhöhen lieferbar



Funktion



H 75–87 cm

! Wellenbildung und Sitzspiegel sind aus Komfort- und Designgründen auch bei hochwertigen Rolf Benz Polstermöbeln nicht zu vermeiden. Alle Maße sind ca.-Angaben.

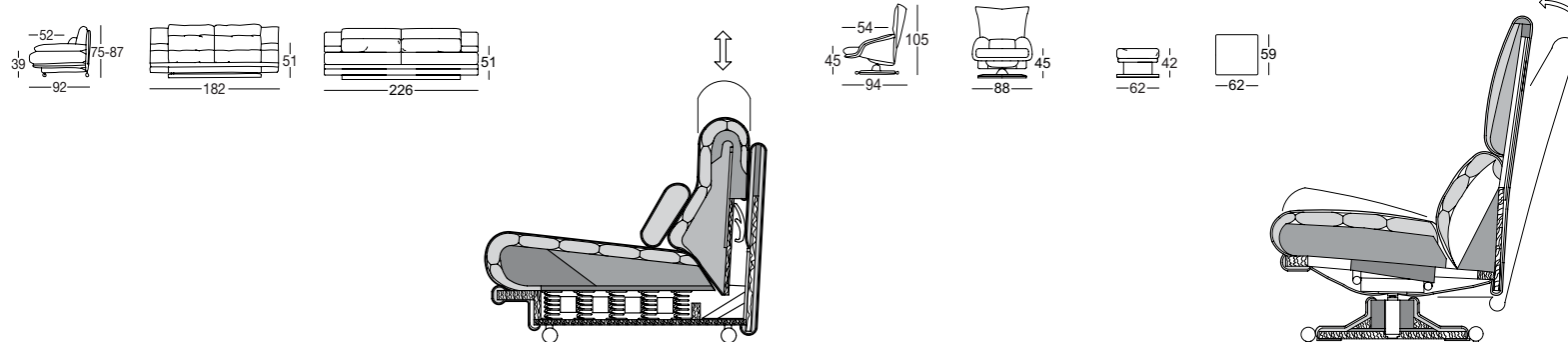

**ROLF
BENZ**